

öztiryakiler

MADENİ EŞYA SAN. VE TİC A.Ş.

FRİTÖZ (ELEKTRİKLİ – SANAYİ TİP)

KULLANMA KILAVUZU

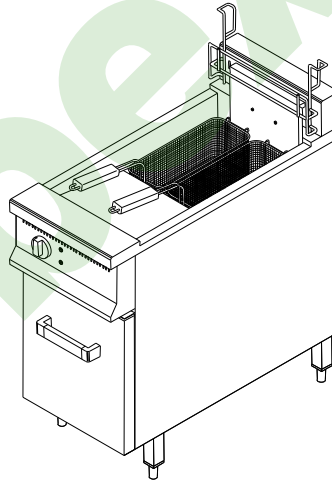
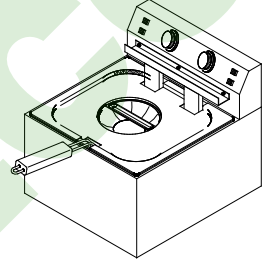
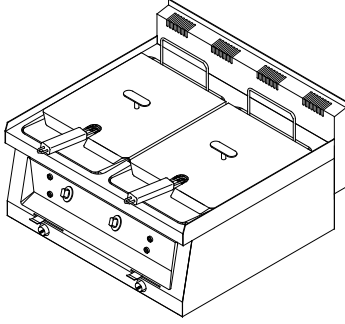

ÜRETİM YILI:

SERİ NO:



ÜRETİM ADRESİ : Beylikdüzü Eski Hadımköy Yolu 1.Km Büyükçekmece İstanbul/TÜRKİYE
Tel : 0090 212 886 78 00 (8 Hat-Lines) Fax : 0090 212 886 66 29

Web adresimiz: www.oztiryakiler.com.tr e-mail: oztiryakiler@oztiryakiler.com.tr

İÇİNDEKİLER

| SAYFA NO | KONULAR |
|-------------|---|
| 1 | KAPAK |
| 2 | İÇİNDEKİLER |
| 3 | SUNUŞ |
| 4 - 5 – 6-7 | TEKNİK ÖZELLİKLER |
| 8 - 9 - 10 | ELEKTRİK ŞEMASI |
| 11 | GENEL ÖLÇÜLER |
| 12 | UYARICI İŞARETLER |
| 13 | GÜVENLİK İLE İLGİLİ DETAYLAR |
| 14 | TAŞIMA VE YERDEĞİŞTİRME / CİHAZIN MONTAJI |
| 15 | KUMANDA PANOLARI |
| 16-17 | CİHAZIN KULLANIMI |
| 18 | TEMİZLİK VE BAKIM |
| 19 | GARANTİ ŞARTLARI |
| 20-21 | YETKİLİ TEKNİK SERVİSLER |
| 22-23-24 | GARANTİ BELGESİ |



DİKKAT

Cihazın bağlanacağı bina, tesis ve benzeri yerlerde 4/11/1984 Tarih ve 18565 Sayılı resmi gazetede yayınlanan “ELEKTRİK İÇ TESİSLERİ” yönetmeliğine uygun bir tesisat olmalı ve can ve mal güvenliğinin sağlanması için gerekli her türlü önlem alınmalıdır. **AKSİ DURUMLARDA FİRMAMIZ SORUMLULUK KABUL ETMEYECEKTİR.**

SUNUŞ

Sayın kullanıcımız,







Cihazımızı tercih ettiğiniz ve firmamıza olan güveniniz için teşekkür ediyoruz. Cihazlarımız sizinle birlikte 75 ülkede sanayi mutfaklarında kullanılmaktadır. Cihazımız, uluslararası standartlara uygun olarak üretilmiştir. Cihazdan beklentilerinize uygun verim alabilmeniz ve uzun süreli kullanmanız için kullanma kılavuzunu kesinlikle okumanızı, kullanıcıya okutmanızı önemle hatırlatırız. Servisimizi çağırmadan önce aşağıdaki uyarıları dikkate almanızı rica ediyoruz.

ÖZTİRYAKİLER A.Ş





- ☞ Elinizdeki kılavuzu lütfen cihazı kurmadan ve kullanmadan önce dikkatle okuyunuz, cihazı kullananların okumasını sağlayınız. Kılavuzu okumadan makineyi çalıştırdığınızda cihaz garanti kapsamı dışında kalacaktır.
- ☞ Satın aldığınız ürünümüzün montajı, kullanılması ve bakımı ile ilgili bilgileri veren kılavuz dikkatle okunmalıdır. Cihazın bağlantısının yapılacağı elektrik tesisatının yasal mevzuatlara uygun şekilde ehliyetli elemanlarca, yetkili servis elemanlarımız cihazın montajı için gelmeden hazırlanmasını sağlayınız.
- ☞ Tereddüt ettiğiniz ve anlayamadığınız hususlar için size en yakın yetkili servisten telefonla bilgi isteyiniz.
- ☞ Montaj için çağrılan servis elemanının bekletilmesi halinde masraflar ve her saat için bekleme ücretinin tarafınıza fatura edileceğini hatırlatırız.
- ☞ Ürünümüzden en iyi verimi almanızı temenni ederiz...









TEKNİK ÖZELLİKLER

| SİZİN MODELİNİZ  |  OFDE 4090 |  OFDE 8090 |  OFDE 4090 P |  OFDE 8090 P |  OFA 8075 |  OFA 4075 |
|--|--|--|--|--|---|---|
| GENEL ÖLÇÜLER (mm) | 400X900X850 | 800X900X850 | 400X900X850 | 800X900X850 | 800X750X300 | 400X750X300 |
| TOPLAM ELEKTRİK GÜCÜ (KW) | 13 | 26 | 18 | 36 | 22 | 11 |
| ELEKTRİK BESLEMESİ GERİLİMİ (V) | 400 | 400 | 400 | 400 | 400 | 400 |
| ÇALIŞMA FREKANSI (Hz) | 50 | 50 | 50 | 50 | 50 | 50 |
| TERMOSTAT (°C) | 100 - 180 | 100 - 180 | 100 - 180 | 100 - 180 | 100 - 180 | 100 - 180 |
| BESLEMESİ KABLOSU (H07 RNF) | 5 X 4 | 5 X 6 | 5 X 4 | 5 X 6 | 5 X 4 | 5 X 2,5 |
| MAX. MIN. YAG SICAKLIĞI (°C) | 160 - 195 | 160 - 195 | 160 - 195 | 160 - 195 | 160 - 195 | 160 - 195 |
| KAPASİTE (Lt) | 22 | 44 | 22 | 44 | 24 | 12 |
| MAX. EĞİM | 5° | 5° | 5° | 5° | 5° | 5° |
| SINIFI | 1 | 1 | 1 | 1 | 1 | 1 |
| KORUMA SINIFI | IP 21 | IP 21 | IP 21 | IP 21 | IP 21 | IP 21 |
| NET AĞIRLIK (Kg) | 47 | 85 | 47 | 85 | 29 | 18 |

TEKNİK ÖZELLİKLER

| SİZİN MODELİNİZ ☞ |  OFA 7065 |  OFA 4065 |  OFGN 1/3 |  OFGN 1/2 |  OFGN 2/3 | |
|-------------------------------|---|---|---|---|---|--|
| GENEL ÖLÇÜLER (mm) | 700X650X300 | 400X650X300 | 180X400X360 | 270X400X360 | 360X400X360 | |
| TOPLAM ELEKTRİK GÜCÜ (KW) | 15 | 7,5 | 2,5 | 3 | 5 | |
| ELEKTRİK BESLEME GERİLİMİ (V) | 400 | 400 | 220-240 | 220-240 | 400 | |
| ÇALIŞMA FREKANSI (Hz) | 50 | 50 | 50 | 50 | 50 | |
| TERMOSTAT (°C) | 100 - 180 | 100 - 180 | 100-180 | 100 – 180 | 100 – 180 | |
| BESLEME KABLOSU (H07 RNF) | 5 X 4 | 5 X 2,5 | 3X2,5 | 3X2,5 | 5 X 2,5 | |
| MAX. MIN. YAG SICAKLIĞI (°C) | 160 - 195 | 160 - 195 | 160-195 | 160 – 195 | 160 – 195 | |
| KAPASİTE (Lt) | 16 | 8 | 5 | 7 | 9 | |
| MAX. EĞİM | 5° | 5° | 5° | 5° | 5° | |
| SINIFI | 1 | 1 | 1 | 1 | 1 | |
| KORUMA SINIFI | IP 21 | IP 21 | IP 21 | IP 21 | IP 21 | |
| NET AĞIRLIK (Kg) | 27 | 17 | 5 | 7 | 9 | |

TEKNİK ÖZELLİKLER

| SİZİN MODELİNİZ ☞ |  OFA 7065 S |  OFA 4065 S |  OFGN 2B/3 |  OFGN 2B/2 |  OCFE 4035 |  OCFE 5075 |
|-------------------------------|---|---|--|--|--|--|
| GENEL ÖLÇÜLER (mm) | 700X650X300 | 400X650X300 | 360X400X360 | 530X400X360 | 400X350X350 | 500X700X350 |
| TOPLAM ELEKTRİK GÜCÜ (KW) | 10,9 | 5,45 | 5 | 6 | 3 | 6 |
| ELEKTRİK BESLEME GERİLİMİ (V) | 440 | 440 | 220-240 | 220-240 | 220-240 | 220-240 |
| ÇALIŞMA FREKANSI (Hz) | 50 | 50 | 50 | 50 | 50 | 50 |
| TERMOSTAT (°C) | 100 - 180 | 100 - 180 | 100-180 | 100 – 180 | 100 – 180 | 100 – 180 |
| BESLEME KABLOSU (H07 RNF) | 5 X 4 | 5 X 2,5 | 3X2,5 | 3X2,5 | 3X2,5 | 3X2,5 |
| MAX. MIN. YAG SICAKLIĞI (°C) | 160 - 195 | 160 - 195 | 160-195 | 160 – 195 | 160 – 195 | 160 – 195 |
| KAPASİTE (Lt) | 16 | 8 | 5+5 | 7+7 | 7 | 7 |
| MAX. EĞİM | 5° | 5° | 5° | 5° | 5° | 5° |
| SINIFI | 1 | 1 | 1 | 1 | 1 | 1 |
| KORUMA SINIFI | IP 21 | IP 21 | IP 21 | IP 21 | IP 21 | IP 21 |
| NET AĞIRLIK (Kg) | 27 | 17 | 9 | 12 | 7,5 | |

TEKNİK ÖZELLİKLER

| SİZİN MODELİNİZ  |  |  |  |  |  |  |  |  |  |
|---|---|---|---|---|---|---|--|---|---|
| | OF 5 | OF 8 | OF 8S | OF 10S | OF 8D | OF 10DS | OF16 | OF30 | OF 8DS |
| GENEL ÖLÇÜLER (mm) | 176x430x310 | 265x430x310 | 265x430x310 | 350x420x370 | 530x430x310 | 715x420x370 | 530x430x370 | 645x650x410 | 530x430x310 |
| TOPLAM ELEKTRİK GÜCÜ (KW) | 3 | 3 | 6 | 9 | 6 | 18 | 9 | 15 | 12 |
| ELEKTRİK BESLEME GERİLİMİ (V) | 220-240 | 220-240 | 400 | 400 | 2x220-240 | 400 | 400 | 400 | 400 |
| ÇALIŞMA FREKANSI (Hz) | 50 | 50 | 50 | 50 | 50 | 50 | 50 | 50 | 50 |
| TERMOSTAT (°C) | 100 – 180 | 100 – 180 | 100-180 | 100-180 | 100-180 | 100-180 | 100-180 | 100-180 | 100-180 |
| BESLEME KABLOSU (H07 RNF) | 3X2,5 | 3 X 2,5 | 5X2,5 | 5X2,5 | 5X2,5 | 5X2,5 | 5X2,5 | 5X2,5 | 5X2,5 |
| MAX. MIN. YAG SICAKLIĞI (°C) | 160 – 195 | 160 – 195 | 160-195 | 160-195 | 160-195 | 160-195 | 160-195 | 160-195 | 160-195 |
| KAPASİTE (Lt) | 5 | 8 | 8 | 10 | 8+8 | 10+10 | 16 | 30 | 8+8 |
| MAX. EĞİM | 5° | 5° | 5° | 5° | 5° | 5° | 5° | 5° | 5° |
| SINIFI | 1 | 1 | 1 | 1 | 1 | 1 | 1 | 1 | 1 |
| KORUMA SINIFI | IP 21 | IP 21 | IP 21 | IP 21 | IP 21 | IP 21 | IP 21 | IP 21 | IP 21 |

ELEKTRİK ŞEMASI

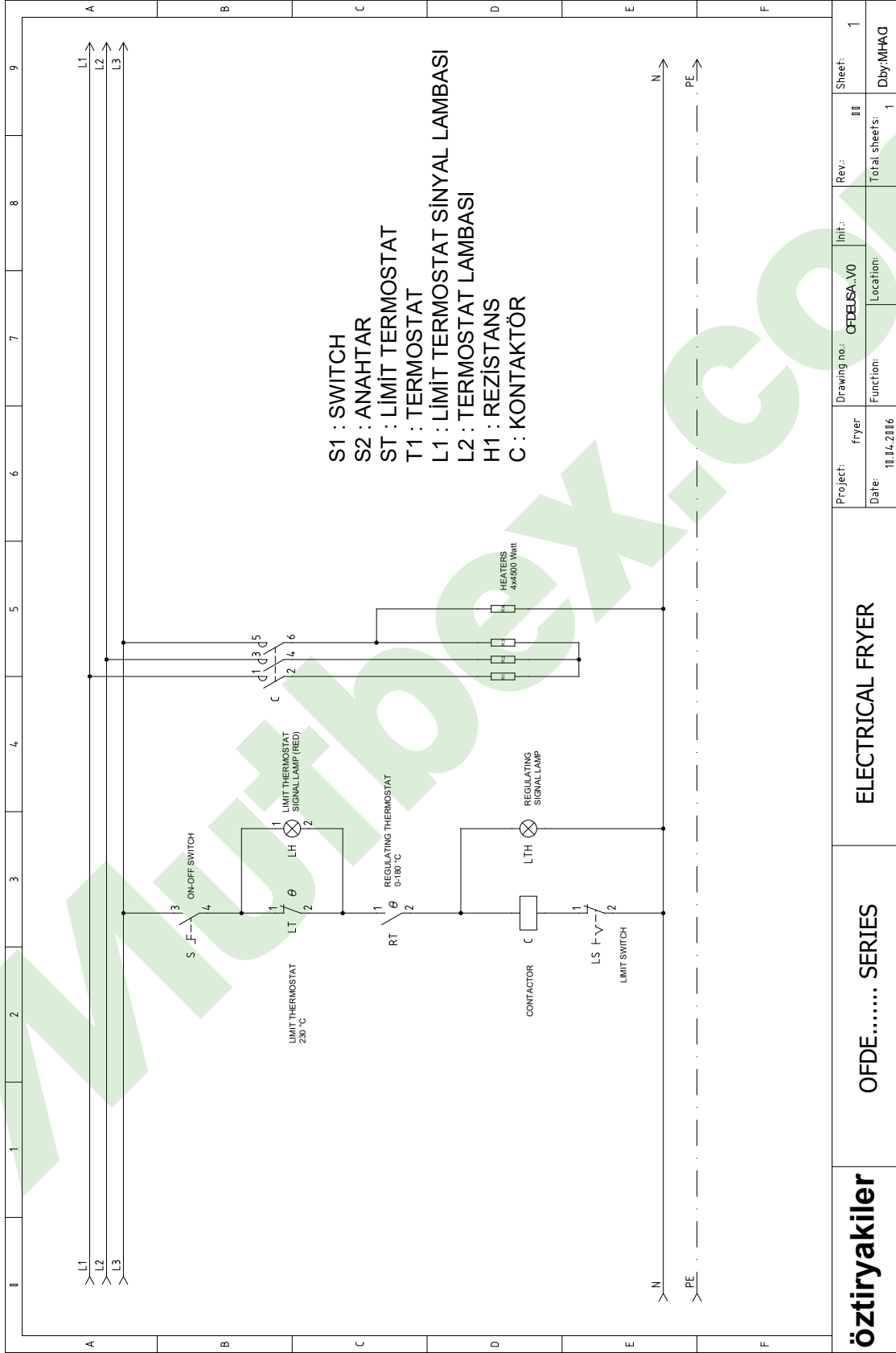

ELEKTRİK ŞEMASI

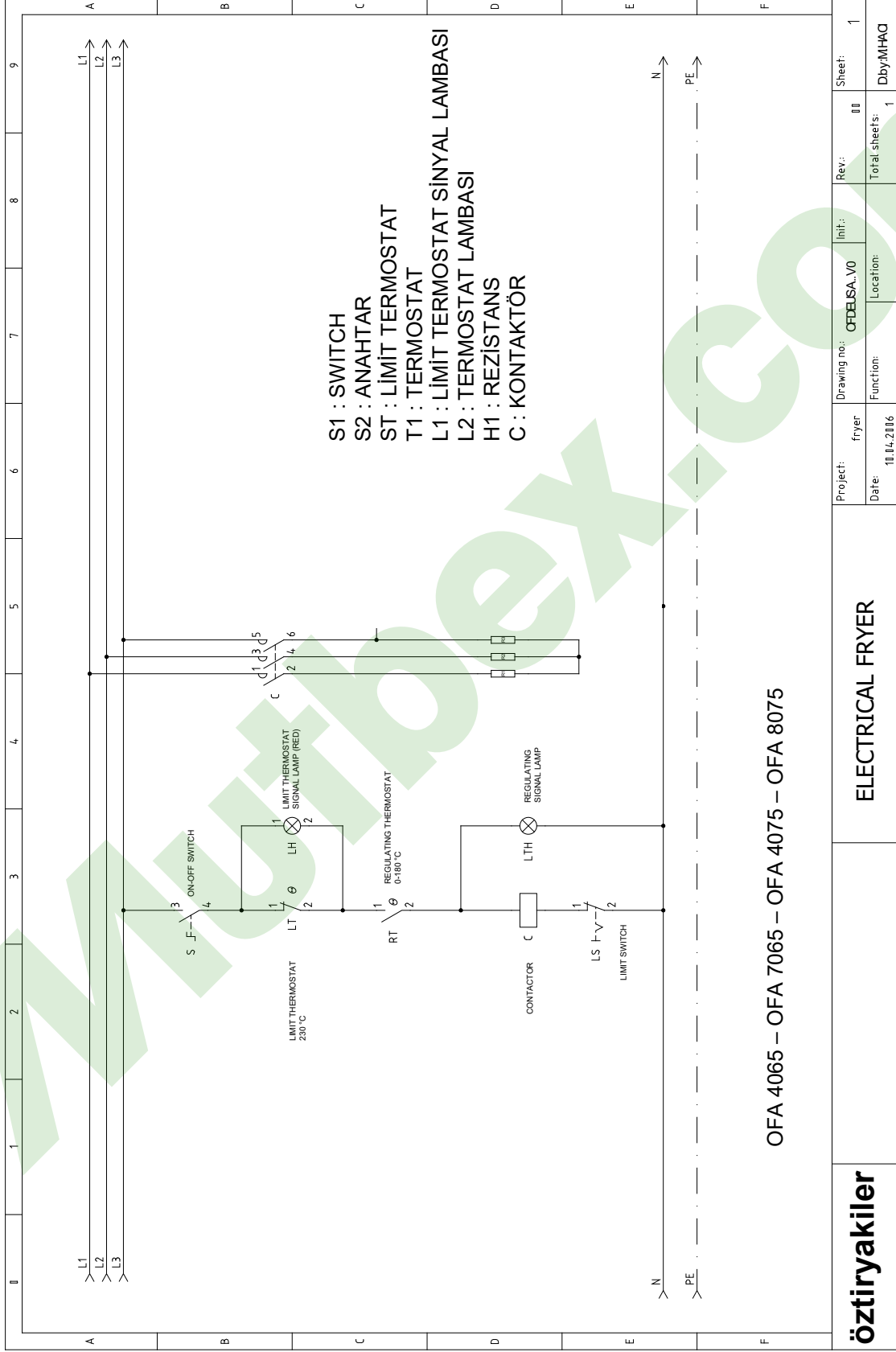

ELEKTRİK ŞEMASI

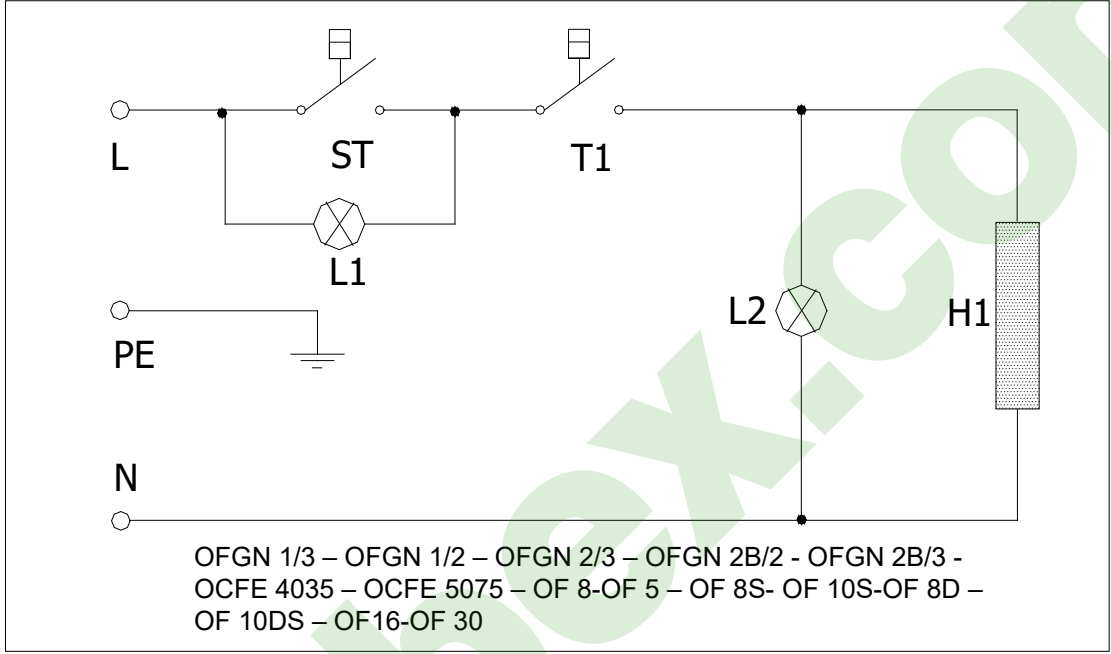

- S1 : SWITCH
- S2 : ANAHTAR
- ST : LİMİT TERMOSTAT
- T1 : TERMOSTAT
- L1 : LİMİT TERMOSTAT SİNYAL LAMBASI
- L2 : TERMOSTAT LAMBASI
- H1 : REZİSTANS
- C : KONTAKTÖR

GENEL ÖLÇÜLER

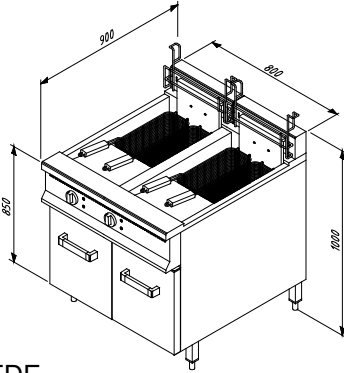

OFDE
8090

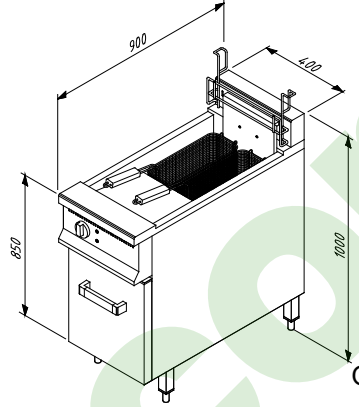

OFDE
4090

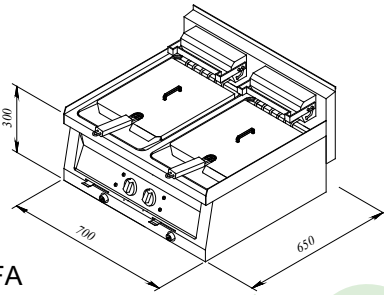

OFA
7065

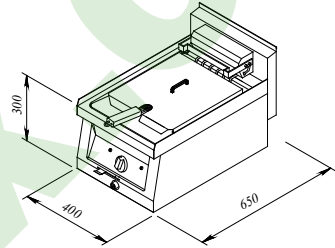

OFA
4065

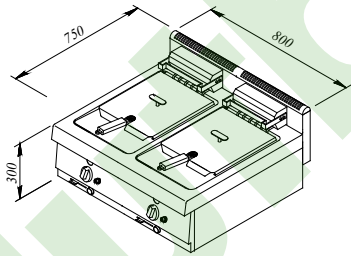

OFA
8075

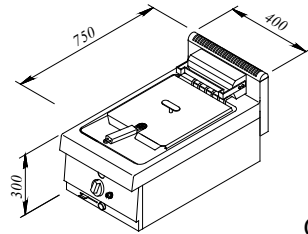

OFA
4075

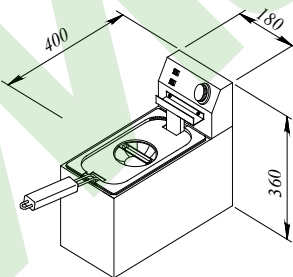

OFGN
1/3

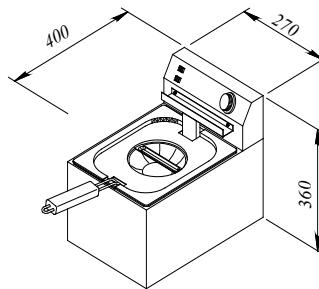

OFGN
1/2

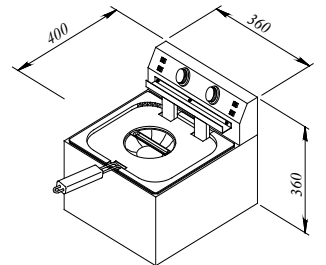

OFGN
2/3

UYARICI İŞARETLER



KORUMA TOPRAKLAMASI

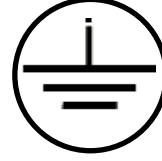

PE

ŞEBEKE TOPRAKLAMASI



ELEKTRİK



AŞIRI SICAKLIK

ELEKTRİK BAĞLANTI DEĞERLERİ

400 V 3NPE / 50 Hz

Trifaze Modeller İçin

220 – 240 V NPE 50 Hz

Monofaze Modeller İçin

GÜVENLİK İLE İLGİLİ DETAYLAR

☞ Cihaz, kesinlikle davlumbaz altında çalıştırılmalıdır.



☞ Cihazda kesinlikle katı yağ kullanmayınız.

☞ Cihazın çalıştığı alanda yanabilen her türlü katı sıvı malzemeler (elbise, alkol ve türevleri, petro – kimya ürünleri, ahşap ve plastik malzemeler, perdeler v.s.) kesinlikle bulundurulmamalıdır.



☞ Basıncı su ile temizlemeyiniz.



☞ Cihazlarımızı aynı serideki diğer ürünlerimizle beraber yanyana kullanabilirsiniz.

☞ Bu cihaz yürürlükteki yönetmeliklere uygun olarak tesis edilmeli ve yalnız iyi havalandırılmış bir yerde kullanılmalıdır. Cihazın tesisi ve kullanımdan önce talimatlara başvurun.



☞ Cihaz endüstriyel kullanım amaçlı yapılmış olup sadece cihazla ilgili eğitim almış elemanlar tarafından kullanılmalıdır.



☞ Üreticinin veya yetkili servisin dışında cihaza müdahale edilmemelidir.



☞ Cihazın kullanıldığı alanda herhangi bir sebeple yangın alev parlaması gibi durumlarda paniklemeden (varsa) gaz vanalarını ve elektrik şalterlerini kapatarak yangın söndürücü kullanınız. Alevi söndürmek için asla su kullanmayınız.



TAŞIMA VE YERDEĞİŞTİRME

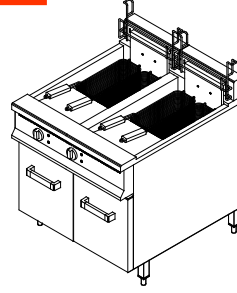
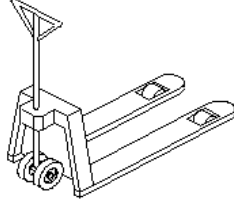

Yer deęiřtirme ; Yetkili Servis tarafından montajı yapılmıř cihazın yetkili servis dıřında **YERİ DEęİŐTİRİLEMEZ, ELEKTRİK BESLEME KABLOSU UZATILAMAZ, DEęİŐTİRİLEMEZ.**

- ☞ Cihaz insan gücüyle dik bir řekilde palet üzerine yerleřtirilmelidir.
- ☞ Forklift ayakları cihaz altına yerleřtirilerek cihaz tařınır.
- ☞ Tařıma mesafesinin uzak olması durumunda yavař hareket edilmeli, gerekirse sallantılara karřı cihaz palete sabitlenmeli veya bir kiři tarafından dengesi korunmalıdır.
- ☞ Ürünü tařırken bir yere çarpmayınız ve düřürmeyiniz.

CİHAZIN MONTAJI



Bu cihazın bir duvar, bölme, mutfak mobilyası, dekoratif kaplama vb.'ne yakın konumlandırılması için, bunların yanmaz malzemeden yapılması veya uygun bir yanmaz ısı yalıtım malzemesi ile kaplanması durumunda aradaki mesafe 5 cm, aksi halde en az 20 cm olmalıdır. Yangından korunma kurallarına azami dikkat gösterilmesi tavsiye edilir.



Ařaęıda cihazın montajı ile ilgili bahsi geçen maddelerin tamamı yetkili servis elemanı tarafından yapılmalıdır.

- ☞ Cihazın (set üřtü olanlar)konulacaęı set altı tezgahın ayakları ayarlı olmalı, setüřtü olmayan cihazların terazi düzleminde çalıřması saęlanmalıdır.
- ☞ Cihazın elektrik baęlantısı ehliyetli bir elektrikçi tarafından kontrol edilmeli, yerden max.170 cm yükseklikteki sigortaya baęlanmalıdır.
- ☞ Elektrik baęlantısı; kaçak akım tehlikesine karřı besleme sigortasına 30 mA' lik kaçak akım sigortası konularak yapılmalıdır.
- ☞ Cihazın elektrik tesisatının en yakın panodaki topraklama barına baęlanarak topraklanması saęlanmalıdır.

KUMANDA PANOLARI

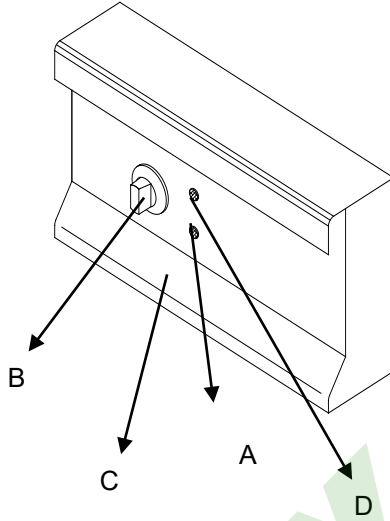

OFDE 4090

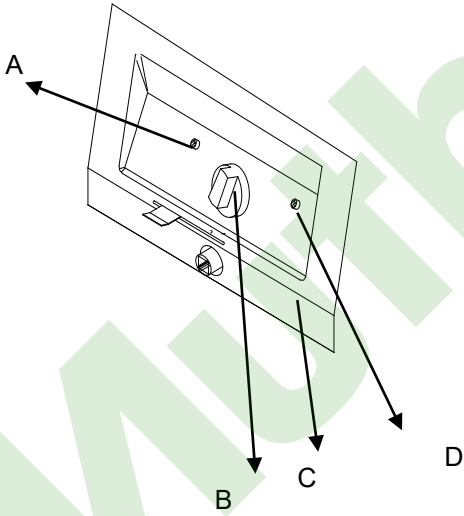

OF/OFA 4065

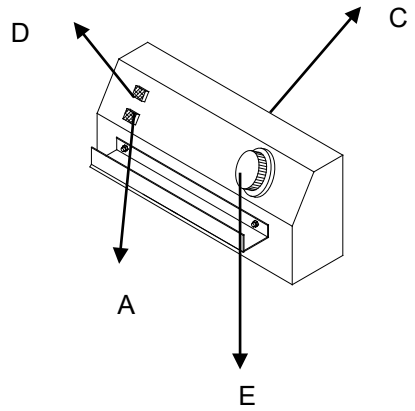

OFGN ----

- A : İKAZ LAMBASI
- B : ON-OFF + TERMOSTAT
- C : RESET
- D : TERMOSTAT LAMBASI
- E : TERMOSTAT

CİHAZIN KULLANIMI

Fritöz turistik tesislerde, restaurantlarda, fast foodlarda, büfelerde, kantinlerde, otellerde, pastanelerde, lokantalarda v.b. yerlerde patates, patlıcan, kabak, tavuk ve balık kızartma amacı ile kullanılmaktadır.

Cihaz ilk kullanımdan önce fritöz gözünden başlayarak komple dış yüzeyi ılık sabunlu suya batırılarak sıkılmış bez ile temizlenmelidir.

NOT : Kullanım amacı dışına çıkmayınız.

Cihaz güvenlik ve teknik şartlarını bilen ve kullanım kılavuzunu okumuş biri tarafından kullanılmalıdır.









DİKKAT !
CİHAZINIZI TOPRAK HATTINA BAĞLAMADAN KESİNLİKLE ÇALIŞTIRMAYINIZ.



DİKKAT

- * Yağ seviyesi kesinlikle minimum seviyeden aşağıda olmamalıdır. Bu seviyenin altındaki yağın tutuşma riski vardır.
- * Yağ seviyesi kesinlikle maksimum seviyeyi aşmamalıdır. Bu seviyenin üstündeki yağın taşması ve cihazdan dökülmesi riski vardır.

CİHAZIN ÇALIŞTIRILMASI

-  Fritözün modeline göre maksimum seviyede yağ doldurunuz (Tablo sayfa-4), kızartılacak malzemeye termostatı uygun dereceye getiriniz (yeşil ikaz lambası yanacaktır),
-  Yeşil ikaz lambası söndükten sonra fritöz ayarlanan pişirme derecesine gelmiştir. Pişirme işlemine başlanabilir.
-  Kızartılacak malzemeler fritöz sepetine konularak cihaza yerleştirilir. Kızartılacak malzeme özelliğine göre kızartma süresi değişebilir. Kızartma işlemi tamamlandıktan sonra sepet askıya alınarak süzme işlemi için yaklaşık bir dakika bekletilir. Süzme işlemi tamamlanınca kızartılan malzeme servise hazırdır.
-  Sürekli kullanımlarda kızartma yağı değiştirilmeli veya taze yağ eklenmelidir. Bu konuda GIDA TÜZÜKLERİ dikkate alınmalıdır. Yağın değişimi veya taze yağ eklenme ihtiyacı kızartılan malzemenin türüne göre değişebilir. Pratik olarak sürekli kullanılan yağ renk değiştirmeye başlayacaktır.
-  Kızartma işlemi arasındaki kısa bekleme sürelerinde fritözdeki yağın sonraki kızartma işlemleri için daha çabuk pişirme derecesine çıkması ve elektrik tasarrufu sağlamak için termostat (80-100 °C) konumuna getirilerek yağ sıcaklığının bu sıcaklıkta kalması sağlanmalıdır. Fritöz günlük her kullanımdan sonra termostat "0" konumuna alınarak kapatılmalıdır.
-  Sürekli kullanımlarda yağ değişiminde cihaz kesinlikle soğuk halde yapılmalıdır. Aksi halde sıcak yağ kullanıcıya zarar verebilir. Yağ uygun hacimde başka bir kap içerisine boşaltılarak, haznenin temizliği yapılmalı ve tekrara kullanıma hazır hale getirilmelidir.



CİHAZDA YAĞ YOKKEN KESİNLİKLE ÇALIŞTIRILMAMALIDIR

CİHAZIN KULLANIMI



DİKKAT! : Cihazın montaj ve kullanımında anlatıldığı şekilde kurulup işletilmesine özen gösterilmelidir. Herhangi bir arıza durumu ile karşılaştığınızda size en yakın yetkili servisimize haber veriniz.

CİHAZ ARIZALANDIĞINDA MÜDAHALE YETKİSİ SADECE ÖZTİRYAKİLER YETKİLİ SERVİSLERİNİNDİR. YETKİLİ SERVİSLERİN DIŞINDA BİR TEKNİK ELEMAN VEYA EHLİYETSİZ PERSONELİN CİHAZA MÜDAHALESİNDE

CİHAZ GARANTİ KAPSAMI DIŞINDA KALACAKTIR.

BU SEBEPLE YETKİLİ OLMAYAN KİŞİLERİN CİHAZA MÜDAHALE ETMELERİNE KESİNLİKLE İZİN VERMEYİNİZ. BU DURUMLARDA HİÇ BİR ŞEKİLDE ÜRETİCİ FIRMA SORUMLU TUTULAMAZ. SERVİS ESNASINDA YETKİLİ SERVİSLERİMİZE HERHANGİ BİR SEBEPLE ORJİNAL OLMAYAN YEDEK PARÇA KULLANIMI TEKLİF EDİLEMEZ. HERHANGİ BİR ŞEKİLDE CİHAZA TAKILMIŞ OLAN BU ORJİNAL OLMAYAN PARÇALAR **CİHAZI GARANTİ DIŞI BIRAKIR.**

☞ Cihazda kesinlikle katı yağ kullanmayınız.



TEMİZLİK VE BAKIM

1. TEMİZLİK:

Cihazın günlük kullanımdan sonra kapatılır. Kızartma yağı musluğundan boşaltılır. Yağ haznesini, rezistans ve fritöz yüzeyini sünger ve sıvı temizlik malzemesi ile temizleyiniz. Kapak ise sıcak suda sıvı temizlik malzemesi ile yıkanarak temizlenmelidir.

Temizlik esnasında tuz ruhu, cif v.b. gibi **KİMYASAL TEMİZLİK MALZEMELERİNİ** kullanmayınız.

Yağ haznesi, rezistans ve dış yüzey her yağ değişiminde temizlenmelidir. Cihaz kullanılmadığı durumlarda içerisinde su ile bırakılmamalıdır.

2. BAKIM :

Periyodik bakımın teknik bir eleman tarafından yapılması gerekmektedir. Cihazın kullanım sıklığına bağlı olarak max. 6 ayda bir bakım yapılmasını öneririz. Garanti süresi içinde olsa da, cihazın yetkili servis elemanlarımız tarafından bakımı ücrete tabiidir.

CİHAZIN ÖMRÜ

Tavsiye edilen kullanım koşullarında kullanılması durumunda cihazın ömrü 10 yıldır.

GARANTİ ŞARTLARI

Ürünlerimiz, kullanım hatası olmaması ve Öztiryakiler'in yetkili kıldığı servis elemanlarının dışındaki şahıslar tarafından onarım veya başka bir nedenle müdahale edilmemiş olması şartıyla, bütün parçaları dahil olmak üzere tamamen malzeme, işçilik, montaj ve üretim hatalarına karşı;

1. Garanti süresi, ürünün teslim tarihinden itibaren başlar ve 2 yıldır.
2. Ürünün bütün parçaları dahil olmak üzere tamamen firmamızın garantisi kapsamındadır.
3. Ürünün garanti süresi içerisinde arızalanması durumunda, tamirde geçen süre garanti süresine eklenir. Ürünün tamir süresi en fazla 30 (otuz) işgünüdür. Bu süre, ürüne ilişkin arızanın servis istasyonuna, servis istasyonunun olmaması durumunda, ürünün satıcısı, bayii, acenta, temsilciliği, ithalatçısı veya imalatçısından birisine bildirim tarihinden itibaren başlar. Sanayi malının arızasının 15 iş günü içerisinde giderilmemesi halinde, imalatçı veya ithalatçı; malın tamiri tamamlanıncaya kadar, benzer özelliklere sahip başka bir sanayi malını tüketicinin kullanımına tahsis etmek zorundadır.
4. Ürünün garanti süresi içerisinde, malzeme, işçilik veya montaj hatalarından dolayı arızalanması halinde işçilik masrafı, değiştirilen parça bedeli veya başka herhangi bir ad altında hiçbir ücret talep etmeksizin tamiri yapılacaktır.

5. Ürünün;

* Teslim tarihinden itibaren garanti süresi içerisinde kalmak kaydıyla bir yıl içerisinde, aynı arızanın ikiden fazla tekrarlanması veya farklı arızaların dörtten fazla meydana gelmesi veya belirlenen garanti süresi içerisinde farklı arızaların toplamının altıdan fazla olması unsurlarının yanı sıra, bu arızaların üründen yararlanmamayı sürekli kılması,

* Tamir için gerekli azami sürenin aşılması,

* Yetkili servis istasyonunun, servis istasyonunun olmaması halinde sırasıyla satıcısı, bayii, acentesi, temsilciliği, ithalatçısı veya imalatçı-üreticisinden birisinin düzenleyeceği raporla arızanın tamirinin mümkün bulunmadığının belirlenmesi durumlarında, tüketici ürünün ücretsiz değiştirilmesini, bedel iadesi veya ayıp oranında bedel indirimi talep edebilir.

6. Ürünün kullanma kılavuzunda yer alan hususlara aykırı kullanılmasından kaynaklanan arızalar garanti kapsamı dışındadır.

7. Garanti belgesi ile ilgili olarak çıkabilecek sorunlar için Sanayi ve Ticaret Bakanlığı, Tüketicinin ve Rekabetin Korunması Genel Müdürlüğü'ne başvurulabilir. Bu garanti belgesinin kullanılmasına 4077 sayılı Tüketicinin Korunması Hakkında Kanun ve bu Kanun'a dayanılarak yürürlüğe konulan ilgili yönetmelik uyarınca T.C. Sanayi ve Ticaret Bakanlığı tarafından izin verilmiştir.



DİKKAT

Cihazın bağlanacağı bina, tesis ve benzeri yerlerde 4/11/1984 Tarih ve 18565 Sayılı resmi gazetede yayınlanan elektrik iç tesisleri yönetmeliğine uygun bir tesisat olmalı ve can ve mal güvenliğinin sağlanması için gerekli her türlü önlem alınmalıdır.

AKSİ DURUMLARDA FİRMAMIZ SORUMLULUK KABUL ETMEYECEKTİR.

YETKİLİ TEKNİK SERVİSLER

| YETKİLİ OLDUĞU BÖLGE | SERVİS ADI | TELEFON | FAX | CEP TELEFONU |
|----------------------------|------------------------|----------------------|-----------------|-----------------|
| ADANA, MERSİN | POLAT SOĞUTMA | 0 322 226 62 21 | 0 322 228 22 72 | 0 532 648 69 59 |
| ADANA, MERSİN | İNTERKOM ELEKTRONİK | 0 322 458 59 79 | 0 322 458 87 82 | 0 535 777 05 02 |
| AFYON | KRİSTAL SOĞUTMA | 0 272 215 29 99 | 0 272 212 35 81 | 0 542 891 73 32 |
| ANKARA, KIRIKKALE, YOZGAT | TAMSAN MUTFAK | 0 312 229 44 81 | 0 312 231 33 82 | 0 532 254 21 19 |
| ANKARA, KIRIKKALE, YOZGAT | ALESTA ELEKTRİK | 0 312 478 66 10 | 0 312 478 66 12 | 0 532 256 72 07 |
| ANKARA, KIRIKKALE, YOZGAT | PASINOKS END.MUTFAK | 0 312 384 08 14 | 0 312 384 11 71 | 0 533 232 89 16 |
| ANTALYA | AYMAK ENDÜSTRİYEL | 0 242 258 17 11 - 12 | 0 242 258 17 14 | 0 542 534 02 98 |
| ANTALYA | ACAR TURİZM | 0 242 343 31 14-15 | 0 242 343 31 16 | 0 532 486 37 83 |
| ANTALYA / ALANYA | ARDEMİR SOĞUTMA | 0 242 513 28 21 | 0 242 512 00 98 | 0 532 569 30 39 |
| BOLU- DÜZCE | DENİZ ELEKTRİK | 0 374 217 18 17 | 0 374 215 36 58 | 0 532 245 45 25 |
| BURSA, YALOVA | EKSTRA ELEKTRİK | 0 224 250 69 75 | 0 224 250 69 75 | 0 532 634 51 68 |
| BURSA, YALOVA | BUZLU TİCARET | 0 224 222 97 97 | 0 224 223 08 25 | 0 532 315 42 32 |
| BURSA, YALOVA | HAKAN SOĞUTMA | 0 224 223 51 14 | 0 224 222 28 28 | 0 532 586 47 30 |
| BODRUM | ÖZTIRYAKİLER | 0 252 313 62 71/72 | 0 252 313 62 73 | 0 533 211 44 19 |
| BODRUM | CAN-AY TEKNİK | 0 252 313 67 47 | 0 252 616 67 47 | 0 532 274 53 57 |
| BURHANİYE | IŞIK ELEKTRİK | 0 266 422 32 79 | 0 266 412 07 06 | 0 535 458 01 13 |
| ÇANAKKALE | İLKE GAZ | 0 286 212 63 63 | 0 286 217 89 33 | 0 532 507 85 40 |
| ÇANKIRI | SARICA TEKNİK | 0 376 213 05 08 | 0 376 213 05 08 | 0 542 354 90 76 |
| ÇORUM | KEÇELİ TEKNİK | 0 364 213 38 25 | 0 364 224 12 59 | 0 532 263 65 40 |
| ÇORLU | DOĞUŞ TEKNİK | 0 282 652 14 70 | 0 282 652 14 70 | 0 533 572 50 06 |
| DENİZLİ | AKSU LTD. ŞTİ. | 0 258 371 83 20 | 0 258 242 77 69 | 0 532 291 20 68 |
| DİYARBAKIR, BATMAN, MARDİN | OZKAN SOĞUTMA | 0 412 224 91 10 | 0 412 224 56 24 | 0 533 424 29 18 |
| DİYARBAKIR, BATMAN, MARDİN | YAN-ÇEL LTD.ŞTİ | 0 412 226 08 07 | 0 412 226 08 07 | 0 505 298 08 70 |
| DİYARBAKIR | VURANEL ELEKTRİK | 0 412 252 48 58 | 0 412 252 48 58 | |
| EDİRNE, KIRKLARELİ | PLATİN SOĞUTMA | 0 284 213 43 22 | 0 284 213 43 22 | 0 535 432 51 71 |
| ELAZIĞ, TUNCELİ | BUZ TEKNİK | 0 424 237 47 76 | 0 424 237 47 76 | 0 532 391 76 40 |
| ERZURUM | TURGUTOĞLU ENDÜSTRİYEL | 0 442 235 72 88 | 0 442 235 65 87 | 0 533 489 16 05 |
| ESKİŞEHİR | AYMAKSAN | 0 222 221 53 55 | 0 222 221 53 77 | 0 532 725 91 01 |
| FETHİYE | HİZMET TEKNİK | 0 252 613 44 70 | 0 252 613 64 62 | 0 535 550 42 42 |
| G.ANTEP, K.MARAŞ | UĞUR SOĞUTMA | 0 342 231 88 61 | 0 342 232 14 38 | 0 542 422 25 73 |
| G.ANTEP, K.MARAŞ | ERDEM SOĞUTMA | 0 342 241 24 41 | 0 342 241 46 44 | 0 532 763 26 41 |
| HATAY | TURHAN SOĞUTMA | 0 326 613 85 40 | 0 326 613 85 40 | 0 532 325 46 20 |
| ISPARTA, BURDUR | KILINÇ SOĞUTMA | 0 246 223 86 71 | 0 246 223 40 20 | 0 532 284 44 07 |
| IĞDIR | BAYCAN BÜYÜKDAĞ | 0 476 227 21 95 | 0 476 227 21 95 | 0 505 541 45 43 |

MERKEZ SERVİS : Öztiryakiler A.Ş. - Satış Sonrası Hizmet Birimi Müdürlüğü Cumhuriyet Mahallesi Eski Hadımköy yolu No:37
Beylikdüzü - Büyükkçekmece - İSTANBUL

Tel: 0 212 886 78 00 PBX FAX: 0 212 886 66 29 DAHİLİ: 1111 - 1146 - 1147 - 1148 - 1186

YETKİLİ TEKNİK SERVİSLER

| YETKİLİ OLDUĞU BÖLGE | SERVİS ADI | TELEFON | FAX | CEP TELEFONU |
|-----------------------------|----------------------|-----------------|-----------------|-----------------|
| İSTANBUL[AVRUPA YAKASI] | İLES END. MUTFAK | 0 212 635 09 66 | 0212 635 09 67 | 0535 314 61 26 |
| İSTANBUL(AVRUPA YAKASI) | ER-SA TEKNİK | 0 212 237 19 83 | 0 212 237 19 67 | 0 532 333 32 12 |
| İSTANBUL (AVRUPA YAKASI) | EKOL ELEKTRİK | 0 212 220 71 54 | 0 212 220 59 49 | 0 532 251 85 80 |
| İSTANBUL (AVRUPA YAKASI) | GÖKSU POMPA | 0 212 256 83 02 | 0 212 256 83 03 | 0 536 643 31 97 |
| İSTANBUL (AVRUPA YAKASI) | FORMINOKS | 0 212 640 55 12 | 0 212 640 70 83 | 0 532 453 47 02 |
| İSTANBUL (AVRUPA YAKASI) | ÇELİK-SAN | 0 212 451 50 43 | 0 212 451 49 45 | 0 555 345 30 03 |
| İSTANBUL (AVRUPA YAKASI) | EUROSERVE HİZMET | 0212 223 04 04 | 0 212 299 94 84 | |
| İSTANBUL (ANADOLU YAKASI) | BİRLİK MAKİNA | 0 216 469 21 74 | 0 216 469 21 75 | 0 542 427 74 11 |
| İSTANBUL (ANADOLU YAKASI) | KARADAĞ MÜHENDİSLİK | 0 216 493 42 59 | 0 216 493 75 65 | 0 533 770 88 75 |
| İSTANBUL(ANADOLU YAKASI) | LİDER TEKNİK | 0 216 493 97 68 | 0 216 493 97 69 | 0 533 643 46 40 |
| İSTANBUL (ANADOLU YAKASI) | ARTI MAKİNA | 0 216 566 95 95 | 0 216 565 62 92 | 0 506 502 50 22 |
| İSTANBUL(ANADOLU YAKASI) | BERK MAKİNA | 0216 527 56 68 | 0 216 364 96 51 | 0 532 504 27 78 |
| İZMİR, AYDIN | ÖZSER - SERVİS | 0 232 227 80 84 | 0 232 256 53 59 | 0 536 968 81 28 |
| İZMİR, AYDIN | EGE ÖZSER END. | 0 232 264 91 63 | 0 232 264 91 83 | 0535 975 25 42 |
| KAYSERİ, NEVŞEHİR, NIĞDE | GÖKTAŞ SOĞUTMA | 0 352 222 59 80 | 0 352 232 87 77 | 0 535 309 20 72 |
| KAYSERİ, NEVŞEHİR, NIĞDE | AKTÜRK BEYAZ EŞYA | 0 352 320 02 22 | 0 352 320 37 40 | 0 532 386 77 74 |
| KIBRIS | ENİZ MEHMET TURİZM | 0 392 228 43 04 | 0 392 228 43 04 | 0 542 882 45 03 |
| KONYA | PEHLİVAN İNŞ. | 0 332 342 18 38 | 0 332 345 04 59 | 0 533 431 54 56 |
| KUŞADASI | STAR TEKNİK | 0 256 612 34 55 | 0 256 612 34 55 | 0 543 622 10 89 |
| KASTAMONU | ALTAN ELEKTRONİK | 0 366 214 26 96 | 0 366 214 09 89 | 0 533 271 19 14 |
| MALATYA, ADIYAMAN | BUZCAM TİCARET | 0 422 321 51 06 | 0 422 324 04 83 | 0 532 556 24 10 |
| MANİSA | UĞUR ELEKTRİK | 0 236 231 88 18 | 0 236 238 32 22 | 0 555 288 02 63 |
| MARMARİS | AKTÜRK TEKNİK SERVİS | 0 252 412 37 70 | 0 252 412 37 70 | 0 533 522 30 85 |
| YOZGAT -SORGUN | ÇAĞDAŞ ELEKTRİK | 0 354 415 83 92 | 0 354 415 83 92 | 0 354 415 83 92 |
| SAKARYA | YILDIZ TEKNİK | 0 264 277 14 35 | 0 264 273 26 82 | 0 533 367 77 84 |
| SAMSUN, SİNOP, ORDU, AMASYA | BERRAK TEKNİK | 0 362 231 67 31 | 0 362 230 07 62 | 0 535 897 56 02 |
| MUŞ.BİNGÖL.SİİRT.BİTLİS | BEYAZ SERVİS | 0 436 212 29 96 | 0 436 212 21 90 | 0 542 831 55 96 |
| ŞANLIURFA | ÇULLU TEKNİK | 0 414 215 44 39 | 0 414 215 15 09 | 0 542 517 91 49 |
| ŞIRNAK | KENT SOĞUTMA | 0 486 216 26 08 | 0 486 216 26 08 | 0 542 674 37 86 |
| TEKİRDAĞ | AKAY TEKNİK | 0 282 261 49 42 | 0 282 260 08 54 | 0 535 375 57 67 |
| TRABZON, GİRESUN, ARTVİN | ÖZGÜN SERVİS | 0 462 321 70 77 | 0 462 321 70 77 | 0 532 266 47 23 |
| UŞAK | FÜRÜZAN ELEKTRİK | 0 276 215 69 58 | 0 276 223 57 44 | 0 532 256 16 71 |
| VAN, HAKKARİ | ALPAY TEKNİK SOĞUT. | 0 432 215 77 17 | 0 432 215 77 17 | 0 535 218 81 36 |
| ZONGULDAK, BARTIN | GENEL ELEKTRİK | 0 372 268 08 64 | 0 372 268 08 64 | 0 532 381 25 08 |

MERKEZ SERVİS : Öztiryakiler A.Ş. - Satış Sonrası Hizmet Birimi Müdürlüğü Cumhuriyet Mahallesi Eski Hadımköy yolu No:37

Beylikdüzü - Büyükçekmece - İSTANBUL

Tel: 0 212 886 78 00 PBX FAX: 0 212 886 66 29 DAHİLİ: 1111 - 1146 - 1147 - 1148 - 1186

GARANTİ BELGESİ

FRİTÖZ
(SANAYİ TİP)

- OF 4065
 OF 7065
 OFG 4065
 OFG 7065
 OFDE 4090
 OFDE 8090
 OFDG 4090
 OFDG 8090
 OFGN 1/3
 OFGN 1/2
 OFGN 2/3
 OFA 4065
 OFA 7065
 OFDG 4075
 OFG 8075
 OFA 4075
 OFGN 1/3 RO
 OFGN 1/2 RO
 OFGN 2/3 RO
 OFG 4090 P
 OFG 8090 P
 OFDE 4090 P
 OFDE 8090 P
 OFG 4090 PA
 OFG 8090 PA
 OFGN 2B/3
 OFGN 2B/2
 OFA 4065 S
 OFA 7065 S
 OFDG 4090
 OFDG 8090
 OFG 4090 P
 OFG 8090 P
 OFG 4090 PA
 OFG 8090 PA
 OFDE 4090
 OFDE 8090
 OFDE 4090 P
 OFDE 8090 P
 OFA 8075
 OFA 4075
 OFA 7065

Ürünlerimiz, kullanım hatası olmaması ve Öztiryakiller'in yetkili kilitli servis elemanlarının dışındaki şahıslar tarafından onarım veya başka bir nedenle müdahale edilmiş olması şartıyla, bütün parçaları dahil olmak üzere tamamen malzeme, işçilik, montaj ve üretim hatalarına karşı;

1. Garanti süresi, ürünün teslim tarihinden itibaren başlar ve 2 yıldır.
2. Ürünün bütün parçaları dahil olmak üzere tamamen firmamızın garantisini kapsamındadır.
3. Ürünün garanti süresi içerisinde arızalanması durumunda, tamirde geçen süre garanti süresine eklenir. Ürünün tamir süresi en fazla 30 (otuz) işgünüdür. Bu süre, ürüne ilişkin arızanın servis istasyonuna, servis istasyonunun olmaması durumunda, ürünün satıcısı, bayi, acenta, temsilciliği, ithalatçısı veya imalatçısından birisine bildirim tarihinden itibaren başlar. Sanayi malının arızasının 15 iş günü içerisinde giderilmesi halinde, imalatçı veya ithalatçı; malın tamiri tamamlanıncaya kadar, benzer özelliklere sahip başka bir sanayi malını, tüketicinin kullanımına tahsis etmek zorundadır.
4. Ürünün garanti süresi içerisinde, malzeme, işçilik veya montaj hatalarından dolayı arızalanması halinde işçilik masraflı değiştirilen parça bedeli veya başka herhangi bir ad altında hiçbir ücret talep etmeksizin tamiri yapılacaktır.

5. Ürünün;
 - * Teslim tarihinden itibaren garanti süresi içerisinde kalımkay kaydıyla bir yıl içerisinde, aynı arızanın ikinci defa tekrarlması veya farklı arızaların dörtten fazla meydana gelmesi veya belirlenen garanti süresi içerisinde farklı arızaların toplamının altıdan fazla olması unsurlarının yanı sıra, bu arızaların üründen yaranılmaması, sürekli kılması,
 - * Tamir için gerekli azami sürenin aşılması,
 - * Yetkil servis istasyonunun, servis istasyonunun olmaması halinde sırasıyla satıcısı, bayi, acentesi, temsilciliği, ithalatçısı veya imalatçı-üreticisinden birisinin düzenleyeceği rapora, arızanın tamirinin mümkün bulunmadığının belirlenmesi durumlarında, tüketici ürünün ücretsiz değiştirilmesini, bedel iadesi veya ayıp oranında bedel indirimini talep edebilir.
6. Ürünün kullanma kılavuzunda yer alan hususlara aykırı kullanımasından kaynaklanan arızalar garanti kapsamı dışındadır.

7. Garanti belgesi ile ilgili olarak çıkabilecek sorunlar için Sanayi ve Ticaret Bakanlığı, Tüketicinin ve Rekabetin Korunması Genel Müdürlüğü'ne başvurulabilir.

Bu garanti belgesinin kullanılmasına 4077 sayılı Tüketicinin Korunması Hakkında Kanun ve bu Kanun'a dayanılarak yürürlüğe konulan ilgili yönetmelik uyarınca T.C. Sanayi ve Ticaret Bakanlığı tarafından izin

verilmiştir.

ÜRÜNÜN:
 Bandrol ve Seri No :
 Teslim Tarihi ve Yeri :
 Fatura Tarihi ve Sayısı :
SATICI FİRMANIN :
 ÜNVANI :
 ADRESİ :
 TELEFONU :
 TELEFAXI :
 TARİH –İMZA-KAŞE :



Öztiryakiller

ÖZTIRYAKİLER Madeni Eşya San. ve Tic. A.Ş.
 Cumhuriyet Mahallesi Eski Hadimköy yolu NO:37
 Büyükdere / İSTANBUL

Tel: + 90 212 886 78 00 (Pbx)
 Fax: + 90 212 886 78 06

Sanayi ve Ticaret Bakanlığı'nın 86877 No'lu ve 12.07.2010 tarihli belgesine göre düzenlenmiştir.

GARANTİ BELGESİ

FRİTÖZ
(SANAYİ TİP)

- OFA 4065
 OFGN 1/3
 OFGN 1/2
 OFGN 2/3
 OFA 7065 S
 OFA 4065 S
 OFGN 2B/3
 OFGN 2B/2
 OCFE 4035
 OCFE 5075
 OFG 7065
 OFG 4065
 OFG 8075
 OFG 4075
 OFG 8065 S
 OFG 4065 S
 OFG 8075 S
 OFG 4075 S

Ürünlerimiz, kullanım hatası olmaması ve Öztiryakiller'in yetkili kilitli servis elemanlarının dışındaki şahıslar tarafından onarım veya başka bir nedenle müdahale edilmiş olması şartıyla, bütün parçaları dahil olmak üzere tamamen malzeme, işçilik, montaj ve üretim hatalarına karşı;

1. Garanti süresi, ürünün teslim tarihinden itibaren başlar ve 2 yıldır.
2. Ürünün bütün parçaları dahil olmak üzere tamamen firmamızın garantisine kapsamındadır.
3. Ürünün garanti süresi içerisinde arızalanması durumunda, tamirde geçen süre garanti süresine eklenir. Ürünün tamir süresi en fazla 30 (otuz) işgünüdür. Bu süre, ürüne ilişkin arızanın servis istasyonuna, servis istasyonunun olmaması durumunda, ürünün satıcısı, bayi, acenta, temsilciliği, ithalatçısı veya imalatçısından birisine bildirim tarihinden itibaren başlar. Sanayi malının arızasının 15 iş günü içerisinde giderilmesi halinde, imalatçı veya ithalatçı; malın tamiri tamamlanıncaya kadar, benzer özelliklere sahip başka bir sanayi malını, tüketicinin kullanımına tahsis etmek zorundadır.
4. Ürünün garanti süresi içerisinde, malzeme, işçilik veya montaj hatalarından dolayı arızalanması halinde işçilik masraflı değiştirilen parça bedeli veya başka herhangi bir ad altında hiçbir ücret talep etmeksizin tamiri yapılacaktır.

5. Ürünün;
 * Teslim tarihinden itibaren garanti süresi içerisinde kalımkayıyla bir yıl içerisinde, aynı arızanın ikinci defa tekrarlanması veya farklı arızaların dörtten fazla meydana gelmesi veya belirlenen garanti süresi içerisinde farklı arızaların toplamının altından fazla olması unsurlarının yanı sıra, bu arızaların üründen yaranılmaması, sürekli kılması,
 * Tamir için gerekli azami sürenin aşılması,

* Yetkili servis istasyonunun, servis istasyonunun olmaması halinde sırasıyla satıcısı, bayi, acentesi, temsilciliği, ithalatçısı veya imalatçı-üreticisinden birisinin düzenleyeceği raporla arızanın tamirinin mümkün bulunmadığının belirlenmesi durumlarında, tüketici ürünün ücretsiz değiştirilmesini, bedel iadesi veya ayıp oranında bedel indirimini talep edebilir.

6. Ürünün kullanma kılavuzunda yer alan hususlara aykırı kullanımasından kaynaklanan arızalar garanti kapsamı dışındadır.

7. Garanti belgesi ile ilgili olarak çıkabilecek sorunlar için Sanayi ve Ticaret Bakanlığı, Tüketicinin ve Rekabetin Korunması Genel Müdürlüğü'ne başvurulabilir.

Bu garanti belgesinin kullanılmasına 4077 sayılı Tüketicinin Korunması Hakkında Kanun ve bu Kanun'a dayanılarak yürürlüğe konulan ilgili yönetmelik uyarınca T.C. Sanayi ve Ticaret Bakanlığı tarafından izin

verilmiştir.

ÜRÜNÜN;
 Bandrol ve Seri No :
 Teslim Tarihi ve Yeri :
 Fatura Tarihi ve Sayısı :

SATICI FİRMANIN ;
 ÜNVANI :
 ADRESİ :
 TELEFONU :
 TELEFAKSİ :
 TARİH –İMZA-KAŞE :



Öztiryakiller

ÖZTIRYAKİLER Madeni Eşya San. ve Tic. A.Ş.
 Cumhuriyet Mahallesi Eski Hadimköy yolu NO:37
 Büyükdöğmece /İSTANBUL

Tel: + 90 212 886 78 00 (Pbx)
 Fax: + 90 212 886 78 06

Sanayi ve Ticaret Bakanlığı'nın 86877 No'lu ve 12.07.2010 tarihli belgesine göre düzenlenmiştir.

Garanti ile ilgili olarak MÜŞTERİNİN DİKKAT ETMESİ GEREKEN HUSUSLAR

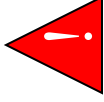

1

Kullanma hatalarından meydana gelen hasar ve arızalar,

2

Tüketicie teslimden sonra; yükleme, boşaltma ve taşıma sırasında oluşan hasar ve arızalar,

3

Voltaj düşüklüğü veya fazlalığı, topraklama yapılmamış olması, yetkili servislerimizin haricinde yapılan hatalı elektrik tesisatı; ürünün etiketinde yazılı voltajdan farklı voltajda kullanma nedenlerinden meydana gelebilecek hasar ve arızalar,

4

Yangın ve yıldırım düşmesi ile ilgili arızalar ve hasarlar,

5

Tüketicie teslimden sonra; arızalı parça veya mamule müdahale etmek, tahrip edici sentetik, kimyasal maddelere maruz kalma, kaza, ihmal, ehliyetsiz kişilerce kullanma ve diğer kullanım hataları, ürünün dış yüzeylerinde gelebilecek hasarlar.



ÖZTİRYAKİLER A.Ş. Satış Sonrası Hizmet Birimi, Tel.: (0.212) 886 78 00 (Pbx) Fax: (0.212.) 886 66 29

Dahili: 1111-1146-1147